

مراحل نصب داربست متحرک تاپمن:

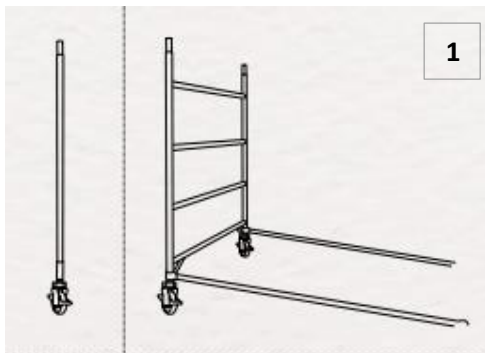

1

۱- قرار دادن چرخ‌ها در داخل فریم اصلی
۲- اتصال مهاربند افقی به میله عمودی فریم اصلی که به سادگی به صورت کلیکی و چفتی متصل می‌شود. (شکل ۱)
** نکته: مطمئن شوید که چرخ‌ها قفل شده‌اند. در این مرحله فریم اصلی به صورت self-supporting در آمده است.

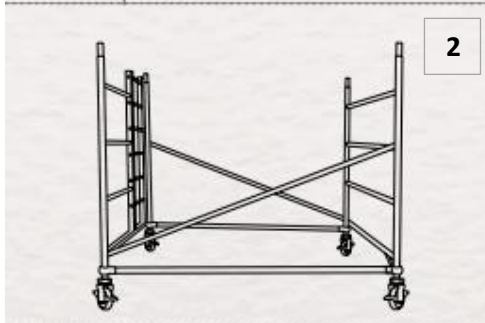

2

۳- انتهای دیگر مهاربند افقی را به فریم اصلی رو به رو وصل کنید.
۴- دو مهاربند مورب را به موازات هم در خلاف جهت یکدیگر به فریم اصلی متصل کنید. (همانطور که در شکل ۲ نشان داده شده است).

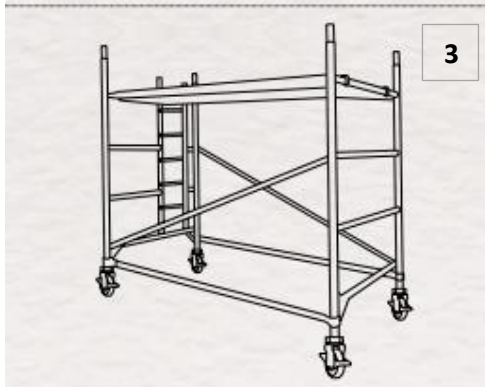

3

** نکته: با استفاده از یک تراز، صاف بودن مهاربند افقی را چک کنید. در این مرحله چارچوب اصلی آماده شده است.

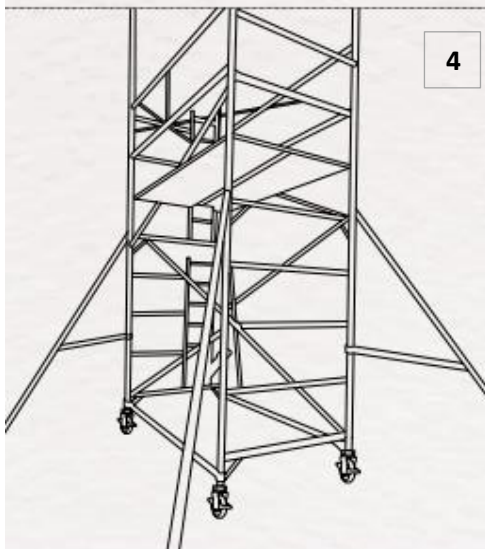

4

۵- اولین پلتفرم (سکوی) کار را به راحتی با استفاده از قلاب‌های زیر آن بر روی فریم اصلی سوار کنید. (شکل ۳)
۶- در ادامه برای افزایش ارتفاع، فریم دوم را بر روی فریم اول قرار داده و با استفاده از پیچ و مهره که روی آن قرار گرفته این دو فریم را در محل اتصال به یکدیگر محکم کنید.
۷- الگوی نصب مهاربندهای مورب را مانند مرحله قبل تکرار کنید.

** نکته: نصب مهاربندهای مورب به صورت زیگزاگی است به گونه‌ای که از انتهای یک مهاربند، مهاربند مورب بعدی نصب می‌شود و در سمت دیگر دو تیرک افقی متصل می‌شوند.

۸- دومین سکو را نصب نمایید.
۹- فریم گاردریل که کمی کوچک‌تر از فریم پایه است در قسمت بالای آخرین سکو نصب کنید.

۱۰- در قسمت بالای آخرین سکو مهاربند ها به صورت افقی یک به یک متصل می‌شوند و یک نرده ۱متری ایجاد می‌شود (شکل ۴)

- داربست‌های بالاتر از ۴ متر توسط مهاربند های تثبیت کننده ثابت می‌شوند.

- قبل از استفاده این نکات را چک کنید :

- داربست به درستی و طبق دستور العمل نصب شده باشد.
- ترمزهای هر ۴ چرخ قفل باشند.
- پیچ‌ها به خوبی محکم شده باشند.
- نردبان‌ها و پلتفرم‌ها به خوبی نصب شده باشند.

**** برای دمونتاژ داربست کلیه مراحل را به طور برعکس انجام دهید.**

هیچ گاه حین دمونتاژ قطعه‌ای را به زمین نیندازید و به آرامی تمامی قطعات را پایین بیاورید.